

## MANUALE DI ISTRUZIONE

ALIMENTATORE ARIA  
LUFT

cod. 060344



# LUFT

## DESCRIZIONE

Adatti per l'installazione negli impianti con autoclave per stabilizzare il livello dell'acqua

- Corpo costruito in poliammide 6.6 (PA66GF30) caricato con fibre di vetro e raccordi in ottone CW617
- Attacchi 1/2"
- Pressione massima: 10 bar
- Temperatura di esercizio: 80°C
- Adatto per autoclavi fino a: 500 litri
- Dimensioni:

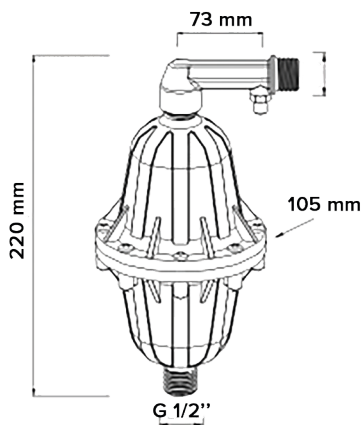

## COMPONENTI

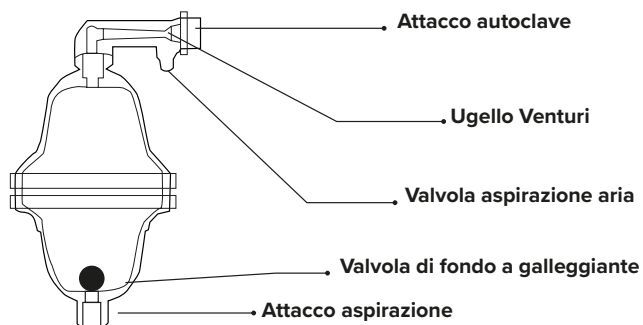

## INSTALLAZIONE

L'alimentatore d'aria deve essere montato in posizione verticale in corrispondenza del livello di mantenimento del cuscinio d'aria come illustrato nell'immagine seguente (Fig. 1)

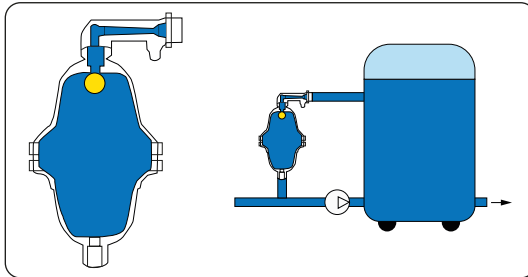

Fig.1

È opportuno installare una valvola sfera tra la parte superiore dell'alimentatore e l'autoclave ed una tra la parte inferiore dell'alimentatore e l'aspirazione della pompa. La valvola di ritegno dell'impianto deve essere installata a monte del collegamento dell'alimentatore con l'aspirazione della pompa.

Non deve essere installata nessuna valvola di ritegno tra la pompa e l'autoclave. Il suo funzionamento è generato da un dispositivo costituito da un piccolo recipiente dotato di valvola di fondo galleggiante e da una valvola di aspirazione aria. Quest'ultima se attraversata da un flusso d'acqua è in grado di aspirare aria dall'esterno per effetto Venturi. (Fig.2).

A pompa ferma, prosegue il sufflaggio dell'aria nell'autoclave. (Fig.3)

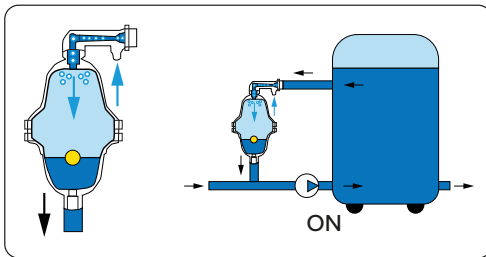

Fig.2 - Pompa attiva

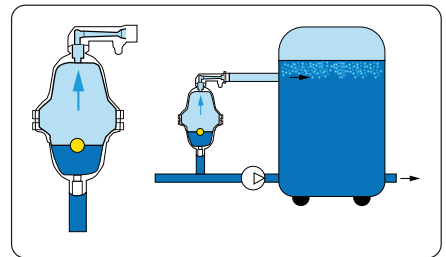

Fig.3 - Pompa a riposo

Qual'ora in un impianto la pompa sia alimentata da una tubazione in pressione, è necessario che la pressione dell'autoclave, sia maggiore di circa 1,7 volte quella della pompa affinché quella dell'alimentatore funzioni in maniera corretta.

Il corretto funzionamento comporta un'aspirazione dell'aria di circa 30 secondi ad ogni avviamento della pompa e questa condizione si ottiene regolando la valvola della sfera posta sull'aspirazione della pompa.

Per ottenere un cuscino d'aria sufficiente all'ottimale funzionamento dell'autoclave possono essere necessari anche alcuni giorni di regolare funzionamento della pompa; il tempo necessario è comunque rapportato alle dimensioni dell'autoclave.

È consigliabile mantenere la valvola di aspirazione aria sempre in ottima efficienza, controllandone la pulizia che potrebbe venire meno per la presenza di calcare e altre impurità.

*Ferrari S.r.l. dichiara che i prodotti nel presente manuale sono da intendersi ad esclusivo uso professionale e destinati a soggetti in possesso della professionalità richiesta per il tipo di prodotto, con espressa esclusione dei consumatori. La buona rispondenza dei materiali agli usi espressamente indicati e condizionata alla corretta installazione oltre che al corretto dimensionamento ed utilizzo degli accessori previsto dalle norme. Le illustrazioni, le foto, le misure e quant'altro indicato non sono impegnative, sono puramente indicative e possono variare senza alcun obbligo di preavviso.*