

**MANUALE
D'ISTRUZIONE****PRESSATRICE MANUALE
COD. 1.402****AVVERTENZE DI SICUREZZA E MANUTENZIONE****Attenzione**

I dispositivi danneggiati possono provocare gravi lesioni personali. Non utilizzare dispositivi danneggiati. In caso di rumori o vibrazioni anomali, risolvere il problema prima di riutilizzare l'utensile.

1. Prima di ogni utilizzo, controllare le condizioni generali dell'utensile. Verificare la presenza di viti allentate, l'eventuale errato allineamento o bloccaggio delle parti in movimento, l'inclinatura o la rottura delle parti e qualsiasi altra condizione che possa influenzare il corretto funzionamento dello stesso.
2. Dopo l'utilizzo, pulire le superfici esterne dell'utensile con un panno umido e pulito. Per evitare la formazione di ruggine, ungere con olio antiruggine la superficie metallica dell'utensile e gli inserti. Conservare l'utensile in un luogo asciutto.
3. Le operazioni di manutenzione dell'utensile dovranno essere eseguite solo da manutentori qualificati.
4. L'utensile è stato messo a punto secondo un progetto esternamente preciso. Utilizzarlo in maniera corretta ed evitare che venga smontato da personale inesperto. Non risponderemo di eventuali danno provocati dall'uso scorretto dell'utensile. Le operazioni di riparazione saranno a nostro carico nel caso in cui gli utilizzatori intendano sostenere i costi relativi alle parti di ricambio.

DESCRIZIONE DEI COMPONENTI

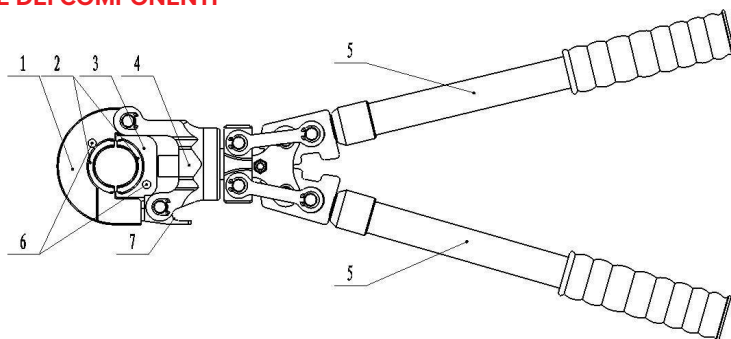

N°	Descrizione	Funzione
1	Portainserito superiore	Per il fissaggio dell'inserto superiore
2	Inserto	Per la pressatura, inserti intercambiabili
3	Portainserito inferiore	Per il fissaggio dell'inserto inferiore
4	Spalla del portainserito	Per il fissaggio del portainserito inferiore
5	Manici di azionamento	Per l'azionamento
6	Pulsante	per il blocco/sblocco degli inserti
7	Leva	Per il blocco/sblocco della testa di pressatura

ISTRUZIONI D'USO

- Scegliere il set di inserti appropriato. **Attenzione: non azionare la pressatrice senza gli inserti.**
- Aprire completamente i manici, agire sulla leva per aprire la testa di pressatura. Inserire gli inserti di pressatura superiore e inferiore tenendo premuti i pulsanti di arresto in corrispondenza del portainserito.
- Prima di azionare la pressatrice, assicurarsi che entrambe le metà degli inserti siano fissate saldamente.
- Inserire completamente il tubo nei raccordi.
- Posizionare il raccordo nella testa di pressatura, allungare il manico telescopico e regolarlo alla lunghezza desiderata. Serrare i manici.
- chiudere i manici. Il raccordo viene pressato quando gli inserti si toccano. La pressatura è ultimata quando i manici sono completamente chiusi.
- Aprire completamente i manici e agire sulla leva per aprire la testa e rimuovere il raccordo, che ora è pronto per il ciclo successivo.



FARE RIFERIMENTO ALLE ILLUSTRAZIONI CHE SEGUONO:

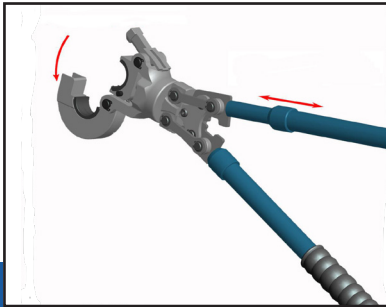

1

Testa di lavoro a scatto
Manico telescopico

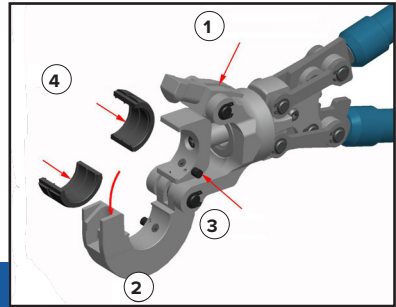

2

1) Agire sulla leva
2) Il portainsero superiore si apre automaticamente
3) Agire sul pulsante
4) Inserire gli inserti

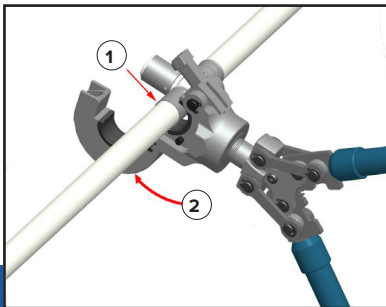

3

1) Posizionare il raccordo
2) Chiudere la testa

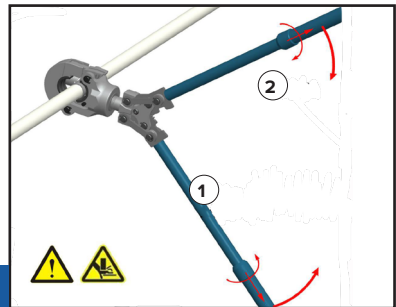

4

1) Ruotare per allungare il manico
2) Premere i manici

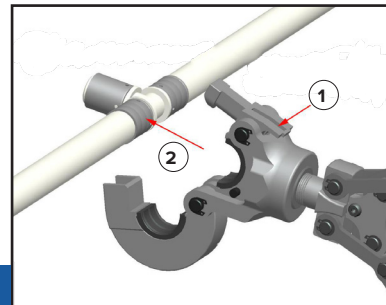

5

1) Aprire la testa facendo pressione sulla leva
2) Rimuovere il raccordo

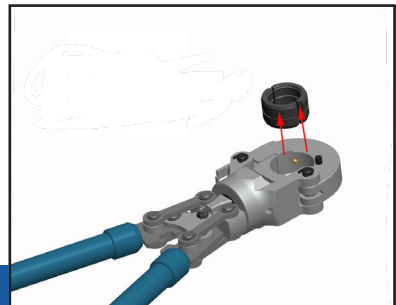

6

1) Finire la crimpatura ed estrarre l'inserto. Tenere lo strumento nella scatola

Se, nonostante l'impiego di inserti adeguati, l'utensile non esegue una pressatura corretta, ciò è dovuto all'eccessiva distanza tra l'inserto superiore e l'inserto inferiore. È quindi necessario utilizzare la brugola per regolare la pressione. Fare riferimento alle illustrazioni che seguono:

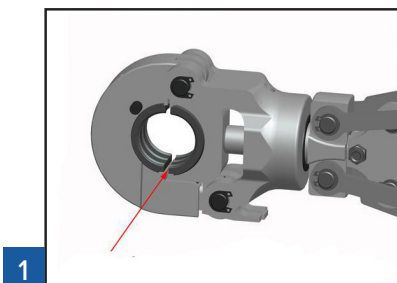

1

Lo spazio tra gli inserti non ha consentito una corretta pressatura

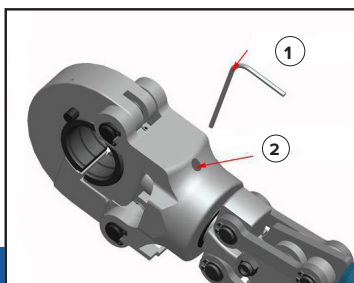

2

1) Chiave a brugola
2) Ruotare la testa fino al raggiungimento del grano a brugola e inserire la chiave nell'esagono

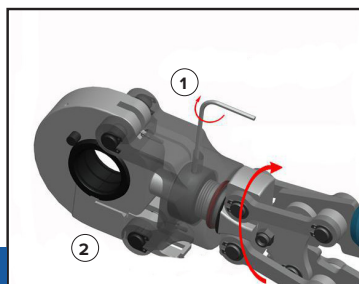

3

1) Allentare il grano a brugola
2) Far ruotare la testa con la chiave a brugola inserita nell'esagono fino ad ottenere la regolazione desiderata

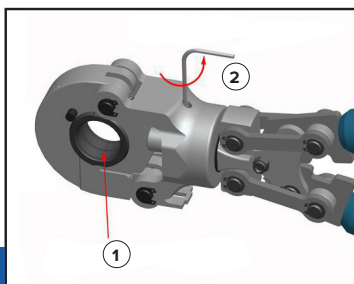

4

1) Regolare la distanza
2) Serrare il grano a brugola con la chiave

LA PRESSATRICE PUÒ LAVORARE CON I SEGUENTI INSERTI:



COD.	VERSIONE
1.334/16	Profilo TH 16
1.334/20	Profilo TH 20
1.334/26	Profilo TH 26
1.334/32	Profilo TH 32

COD.	VERSIONE
1.336/15	Profilo V 15
1.336/18	Profilo V 18
1.336/22	Profilo V 22
1.336/28	Profilo V 28

COD.	VERSIONE
1.344/16	Profilo U 16
1.344/20	Profilo U 20
1.344/25	Profilo U 25
1.344/32	Profilo U 32

Sede:
via 1° Maggio, 7
21012 Cassano Magnago (VA)
Tel: 0331 - 20.49.11 r.a.
Fax: 0331 - 20.14.58
E-mail: ferrarivarese@ferrariwelcome.it

Filiale Italia centro-sud & Isole:
via S. Pieretto, 50
55060 Capannori (LU)
Tel: 0583 - 941.41 r.a.
Fax: 0583 - 946.82
E-mail: ferrarilucca@ferrariwelcome.it

Filiale Italia nord-est:
viale dell'Artigianato, 276
35047 Solesino (PD)
Tel: 0429 - 76.72.27
Fax: 0429 - 70.18.10
E-mail: ferraripadova@ferrariwelcome.it