

MANUALE DI ISTRUZIONE

PRESSATRICE A BATTERIA

cod. 1.328







A causa di continue implementazioni, il prodotto attuale potrebbe differire leggermente dal prodotto qui descritto.

**Leggere con attenzione questo manuale prima di utilizzare l'utensile.
La mancanza di questa precauzione può provocare serio rischio di infortunio.**

Conserva questo manuale che riporta i messaggi di attenzione e la lista di precauzioni da mantenere, la lista componenti, le istruzioni operative, la manutenzione e le procedure di pulizia. Scrivere l'anno e il mese di acquisto. Conservare questo manuale in un posto asciutto e sicuro per poterlo consultare in qualsiasi occorrenza.

IMPORTANTI PRECAUZIONI DI SICUREZZA

Simboli riportati in questo manuale, sulle etichette fornite con questo prodotto.



Questo è il simbolo di allarme di sicurezza. È utilizzato per allertarti riguardo potenziali rischi di infortunio. Obbedire ai messaggi di sicurezza abbinati a questo simbolo per evitare rischio di infortunio o morte.

⚠ DANGER

"PERICOLO" indica una situazione pericolosa che, se non evitata, porta a rischi di infortunio o morte.

⚠ WARNING

"AVVERTIMENTO" indica una situazione pericolosa che, se non evitata, porta a rischi di infortunio grave.

⚠ CAUTION

"ATTENZIONE" utilizzato insieme al simbolo di allarme di sicurezza, indica una situazione pericolosa che, se non evitata, può portare a rischio di infortunio minore o moderato.

REGOLE GENERALI DI SICUREZZA

PER LAVORARE IN CONDIZIONI DI SICUREZZA CON QUESTO UTENSILE È IMPERATIVO LEGGERE CON ATTENZIONE LE DIRETTIVE PER L'USO E SEGUIRE LE ISTRUZIONI IN ESSO CONTENUTE. SE NON VERRANNO RISPETTATE DECADRANNO I TERMINI DI GARANZIA.

1. SICUREZZA DELL'AREA DI LAVORO

- Mantenere pulita e libera l'area di lavoro.
- Questo utensile non è isolato, non utilizzare su conduttori elettrici attivi.
- Si prega di non utilizzare o immagazzinare l'utensile in ambienti ad alta temperatura, in presenza di liquidi corrosivi. Fare attenzione allo stato di salute dei kit di tenuta.
- Tenere fuori dalla portata dei bambini e allontanare i presenti quando si opera con la pressatrice. Le distrazioni possono portare alla perdita del controllo.
- Non utilizzare la pressatrice in ambienti facilmente infiammabili o esplosivi.

2. SICUREZZA ELETTRICA

- Controllare che la spina si adatti alla presa elettrica. Non cambiare mai la presa originale.
- Non lasciare mai l'utensile, la batteria o il caricabatterie in ambiente umido o sotto la pioggia. Nel caso entrasse dell'acqua nell'impianto elettrico potrebbe portare al momento dell'utilizzo il rischio di prendere una scossa elettrica.
- Non utilizzare mai il cavo elettrico per portare l'utensile e non tirare il cavo per estrarre la spina dalla presa. Non connetter mai il polo positivo a quello negativo. I cavi danneggiati o attorcigliati possono provocare incidenti da scosse elettriche.
- Se il caricabatteria risultasse seriamente danneggiato, o in caso di caduta, non cercare di ripararlo da soli, mandarlo ad un servizio di manutenzione autorizzato il prima possibile. Il caricabatteria danneggiato può provocare incidenti da scosse elettriche.
- La temperatura ottimale per effettuare la ricarica va da 10°C a 40°C. Fare attenzione che il foro di aerazione del caricabatteria e della batteria non siano coperti durante la ricarica.
- Si prega di togliere sempre l'alimentazione al caricabatterie per evitare che bambini o persone non autorizzate possano subire infortuni.
- Non attendere che la batteria sia completamente scarica prima di ricaricarla. La batteria completamente scarica potrebbe causare uno stop al suo funzionamento. Si prega di scollegare la batteria dalla pressatrice quando questa non viene utilizzata. (vedi capitolo DESCRIZIONE DELLE FUNZIONI).
- Non bruciare mai la batteria e non mandarla mai in corto circuito, potrebbe esplodere.
- Non utilizzare batterie di scarto, potrebbe esplodere.
- Non smontare mai la batteria e il caricabatterie. In caso di qualsiasi problema contattare il venditore o il centro di assistenza.

3. SICUREZZA PERSONALE

- Prestare sempre attenzione, guarda quello che stai facendo e utilizza il buonsenso quando stai utilizzando la pressatrice. Non utilizzare la pressatrice se sei stanco o se sei sotto l'effetto di droghe, alcool o medicinali. Un momento di disattenzione può provocare seri rischi di infortunio.
- Utilizzare sempre i dispositivi di protezione individuale come maschera, caschetto, scarpe anti-infortunistiche etc, etc, per ridurre i rischi di infortunio.



- Vestirsi in modo appropriato, non vestire abiti larghi o indossare collanine o braccialetti. Tenere fuori dalla portata delle parti in movimento capelli, vestiario e guanti. Capelli lunghi vestiti larghi collanine o braccialetti possono rimanere impigliati nelle parti in movimento.
- Manutenzione dell'utensile. Controllare il disallineamento e i punti di fissaggio delle parti mobili, eventuali rotture o qualsiasi altra condizione che influenzi l'operatività della pressatrice. Se danneggiata la pressatrice deve essere riparata prima del suo utilizzo. Molti infortuni dipendono dalla mancanza o scarsità di manutenzione.
- Utilizzare la pressatrice solo per il suo proprio utilizzo. Lo strumento con la potenza corretta garantisce un migliore svolgimento del lavoro e una maggiore velocità rispetto a quella standard.
- Non mettere mai le mani all'interno delle ganasce durante l'utilizzo: le dita potrebbero essere schiacciate in modo molto grave.

4. ASSISTENZA

Effettua la manutenzione della pressatrice tramite tecnici autorizzati e qualificati utilizzando solo parti di ricambio originali. Questa precauzione assicurerà condizioni di lavoro in sicurezza e una corretta manutenzione.

NORME DI SICUREZZA

1. Non rimuovere la targhetta e gli adesivi sulla pressatrice che riportano importanti messaggi di sicurezza. Nel caso vengano smarriti contattare il rivenditore per sostituirli.
2. Questo prodotto non è un giocattolo, tenere al di fuori della portata dei bambini.
3. Non mettere mai le dita nella ganaschia della pressatrice mentre si opera, le dita potrebbero essere pinzate molto severamente.
4. Controllare che le ganasce siano fissate molto bene durante l'utilizzo.
5. Non utilizzare mai la pressatrice senza le dime.
6. Fare solo crimpatura su tubi di rame o alluminio se conduttori.
7. Non colpire nessuna parte della pressatrice, si possono provocare infortuni.
8. Non operare a volontà, si potrebbero danneggiare la MCU e l'impianto elettrico.
9. Il disegno della vite "limite" sulla testa è progettato per prevenirne la caduta o lo scoppio.
10. Controllare che la testa sia fissata molto bene durante l'utilizzo.
11. Non utilizzare questo utensile per uso continuo. Dopo 30/40 cicli lasciare raffreddare l'utensile per 15 minuti.
12. Non fissare questo strumento in una morsa. Questo utensile è stato progettato per un utilizzo a mano.
13. La valvola integrata di sicurezza viene testata a pressione prima della vendita; si prega di non regolare la pressione se non tramite personale autorizzato. Se la pressione non risultasse sufficiente rimandare l'utensile ad un centro di assistenza. L'utensile può essere utilizzato solo dopo essere stato controllato da personale autorizzato.
14. Le avvertenze, precauzioni e istruzioni esplicitate in questo manuale di istruzioni potrebbero non coprire tutte le situazioni e condizioni che possono accadere. L'operatore deve utilizzare il comune buon senso e le precauzioni per utilizzare in maniera corretta l'utensile.

LA PRESSATRICE

BZ-1550 è un utensile che permette di connettere tra loro tubi di acciaio inossidabile, XPAP, PEX con dei raccordi. È alimentato da un batteria Li-ion, azionata da un motore e controllata da MCU. Servita da sistema idraulico ad alta pressione, luce LED, schermo a cristalli liquidi, messaggi di allarme e avvertenze, visualizzazione della pressione.... Etc etc. è uno strumento perfetto da utilizzare in siti di costruzione.

SPECIFICHE

Forza massima di crimpatura	32 KN
Pressione nominale di esercizio	52 Mpa
Corsa:	40 mm
Capacità olio	115 ml
Olio impianto idraulico	Shell Tellus t 15#
Temperatura di utilizzo	-10 + 40°C
Batteria	DC 18 V 3 Ah, LI-ion
Tempo di crimpatura	3-6 s (dipende dal diametro del tubo)
Ricariche	circa 350
Voltaggio di ricarica	Ac 100 V ~ 240 V : 50~60 Hz
Tempo di ricarica	Circa 1 ora
ACCESSORI:	
Batteria	2 pezzi
Caricabatteria	1 pezzo



DESCRIZIONE DEI COMPONENTI

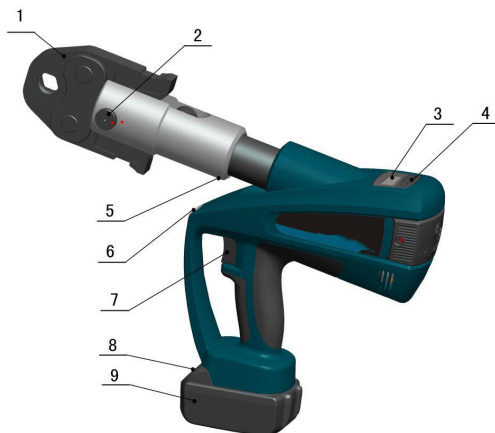



PARTE N°	DESCRIZIONE	FUNZIONE
1	Ganasce	Per connettere i tubi intercambiabili
2	Perno fissaggio	Per fissaggio ganasce
3	LCD	Mostra i dati di utilizzo (crimpature, capacità elettrica, informazioni di errore)
4	Tastiera	Interruttore principale, interruttore funzioni, interruttore luce LED
5	Vite di blocco	Previene la caduta o lo scoppio della testa
6	Indicatore LED	Per illuminare
7	Pulsante di avvio	Per operare o ritrarre il pistone in caso di operazioni errate
8	Blocco	Blocca la batteria
9	Batteria	Per alimentazione elettrica, ricaricabile Li-ion (18 V)

TIPI DI GANASCE





DESCRIZIONE DELLE FUNZIONI

 MCU – rileva automaticamente la pressione durante la crimpatura e provvede a garantire la protezione di sicurezza, spegne il motore e resetta l'utensile dopo l'operazione.

 Auto Reset – Rilascia automaticamente la pressione, ritrae il pistone a inizio corsa quando raggiunge la massima estensione.

 Controlli chiave – premere il pulsante di avvio per iniziare la crimpatura, rilasciare per metà la pressione del grilletto ferma la pressione di crimpatura, rilasciare completamente il grilletto riporta il pistone alla posizione di inizio corsa.

 L'utensile è dotato di una pompa a doppio pistone che è caratterizzata da un rapido avvicinamento delle punte attraverso l'aggancio e ad un lento movimento di crimpatura.

 La testa può essere facilmente ruotata di 350° lungo l'asse longitudinale per garantire un più facile posizionamento dell'utensile negli angoli stretti o ad altre aree difficilmente accessibili.

 ARRESTO – finito il ciclo di lavoro o rilasciando il grilletto o in caso di incidente, il dispositivo interno dell'utensile è in grado di togliere l'alimentazione.

 In caso di errore o di basso livello di batteria, si udirà un forte suono e un led lampeggerà.

 Premendo il grilletto il LED si accenderà per 20 secondi.

 La batteria Li-ion è un potente alimentatore. Non ha memoria di ricarica. La funzione a consumo ultra basso di energia, permette un immagazzinaggio per un tempo di 6 mesi.





 Un sensore di temperatura integrato spegne automaticamente l'utensile quando la temperatura sale oltre i 60°C dopo un lungo utilizzo, l'allarme acustico si attiva, questo indica che la macchina si spegne e non si riaccenderà fino a che la temperatura non rientrerà nella normale temperatura di esercizio.



Tavola N° 1

N°	Codice Errore		Istruzioni	Cosa Significa
1	On__		Auto-diagnostica	Auto-diagnostica, assicura che non ci siano problemi
2	E01		Sovraccarico	L'impianto idraulico potrebbe essere danneggiato e necessita di controllo immediato
3		● ● ●	Segnale di carica	Perdita di alimentazione, richiede ricarica
4		● -5sec	Allarme perdita di carica	Nessuna alimentazione. Richiede ricarica immediata
5	E02		Errore sensore	Errore del sensore - controllo di potenza
6	E03	● ● ● ●	Allarme temperatura	La temperatura è troppo alta, l'utensile deve essere raffreddato
7	E04	● ● ● ● ●	NO pressione	Il motore lavora ma non genera pressione

ISTRUZIONI OPERATIVE

Leggere interamente LE INFORMAZIONI DI SICUREZZA nella apposita sezione all'inizio di questo manuale, compresi tutti i sottotitoli, prima di utilizzare l'utensile.

Usare questo utensile solamente per l'utilizzo per il quale è stato creato. Utilizzarlo con scopi differenti da quelli qui illustrati porterebbe a infortuni o danneggiamenti alle proprietà.

CARICA DELLA BATTERIA

Inserire la batteria nel caricatore e connettere la spina alla presa. Accertarsi che la temperatura nella stanza sia compresa tra i 10° e i 40°C. Il tempo di ricarica è di circa 1 ora. Si prega di vedere le immagini riportate qui sotto.

1. Premere il tasto di bloccaggio e togliere la batteria
2. Inserire la batteria nell'apposito alloggiamento del carica batterie
3. Tempo di ricarica 1 ora.
4. Inserire la batteria nel suo alloggiamento nell'utensile.



1.

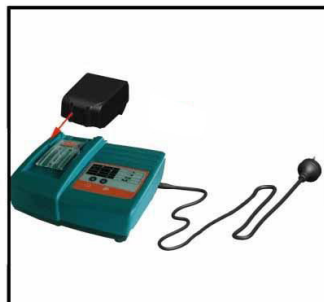

2.

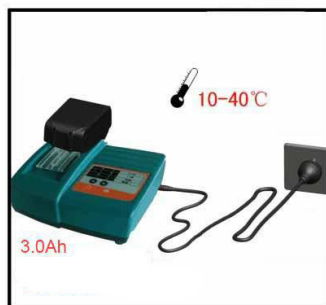

3.



4.

CAUTION ATTENZIONE

La batteria può essere utilizzata centinaia di volte e il suo ciclo di vita ovviamente si ridurrà. Cambiare la batteria.

Si prega di ricaricare la batteria in tempo in modo che non si scarichi completamente; Altrimenti potrebbe divenire inutilizzabile. Se la batteria non deve essere utilizzata per lungo tempo si scaricherà automaticamente, togliere la batteria dall'utensile e caricarla una volta per trimestre.



UTILIZZO DELL'UTENSILE

1. Schermo LCD

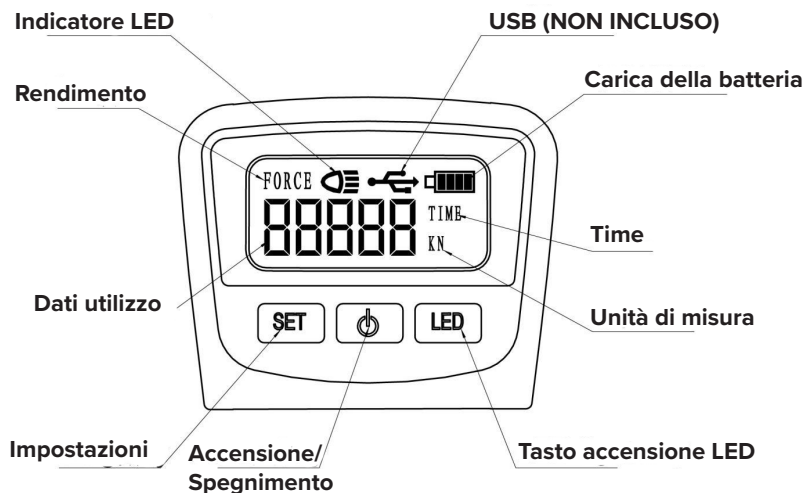

2. Visualizzazione display e impostazioni

Si prega di notare che in caso l'utensile sia spento, il display non mostrerà nulla.

Accensione

Premere  per 3 secondi l'utensile inizia il suo avviamento, nel pannello di comando verranno visualizzate tutte le informazioni per 1 secondo, nel successivo secondo sarà visualizzata la fase di "auto-controllo" e per un ulteriore secondo verrà visualizzato l'ultimo lavoro. Ora l'utensile è pronto per l'utilizzo.

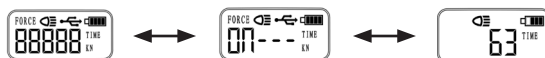

Cambiare i parametri

Premere  per cambiare i parametri



Settaggio pressione di lavoro

Premere SET per 3 secondi per entrare nella modalità MODIFICA, il display lampeggerà, per ogni volta che si premerà il tasto SET la pressione di lavoro di 10Kn (o 5 Kn) in base alle impostazioni, questa impostazione è "circolare" tra il valore minimo Kn e quello massimo Kn. Premere SET per 3 secondi o lasciare lampeggiare il display 15 secondi per tornare al valore iniziale.



Settaggio LED

In caso di ambiente di lavoro che richieda illuminazione addizionale tenere premuto il tasto LED,  si accenderanno la retroilluminazione e il LED frontale. Per spegnere la retroilluminazione ed il led frontale premere il tasto LED.



Batteria



Batteria completamente carica



Lampeggiante (e allarme sonoro) caricare la batteria al più presto.

Messaggio di errore

In caso di errore, come motore danneggiato, problema all'impianto idraulico l'utensile smetterà di operare. Il display LCD mostrerà i dati di errore, quello sotto riportato indica "pressione richiesta superiore a quella disponibile"



Spegnimento

Premere  per 3 secondi per spegnerlo. lasciando lo strumento inutilizzato per 30 minuti si spegnerà automaticamente.

CAUTION ATTENZIONE

- **Assicurarsi che tutte le parti dell'utensile siano pulite e libere da olio e polvere, specialmente l'impugnatura e le parti di controllo, per evitare che l'utensile possa scivolare e cadere di mano facilmente durante l'utilizzo.**
- Premere il tasto  per 3 secondi per accendere l'utensile, il quale per 1 secondo effettuerà l'auto diagnosi, per 1 secondo mostrerà i dati relativi all'ultimo lavoro effettuato e sarà quindi pronto per l'utilizzo.
- **Ispezionare la batteria saturata o terminata.**
- Selezionare le corrette ganasce per effettuare l'applicazione desiderata.
- **Non utilizzare mai la pressatrice senza avere montato le ganasce.**
- Aprire la testa della pressatrice girando in senso antiorario il perno di fissaggio per poi estrarlo, inserire le ganasce, rimettere il perno di fissaggio e ruotarlo in senso orario di 90° per fissarle.

**⚠ DANGER** AVVERTIMENTO

- Assicurarsi che i due punti rossi siano allineati per evitare che il perno di fissaggio scivoli fuori dal suo alloggiamento.
- Il processo di pressatura inizia premendo il grilletto ed è definito dal movimento di chiusura delle ganasce. La scanalatura anulare del tubo con o-ring all'interno è posizionata nella scanalatura anulare delle ganasce e la parte mobile si avvicina al punto di compressione.
- Il ciclo di pressatura termina quando le ganasce si toccano tra di loro con il massimo della forza impostata. Dopo il ciclo di pressatura il pistone si ritirerà automaticamente. Può essere effettuato un nuovo ciclo di pressatura oppure potrà essere terminato aprendo le ganasce e rimuovendo il tubo dalla testa.

⚠ CAUTION ATTENZIONE

- Il ciclo di pressatura può essere interrotto in qualsiasi momento rilasciando per metà il grilletto, ma la posizione del pistone rimarrà "in pausa".

⚠ DANGER AVVERTIMENTO

- Non mettere mai le dita nella testa della pressatrice durante l'utilizzo. Le tue dita potrebbero essere pinzate in modo molto grave.

DIFFERENTI TIPI DI GANASCE:

- **GANASCE A CODA DI RONDINE**



1.



2.



3.

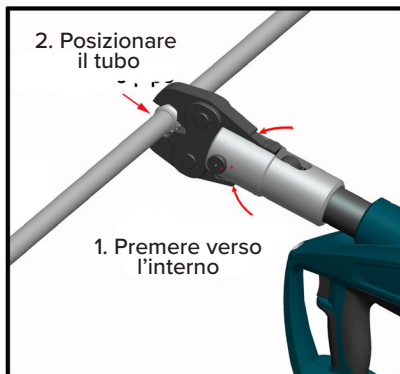

4.



5.



6.



7.



8.



• GANASCE AD ANELLO:



1.



2.



3.



4.

• FLANGIA A DIMA

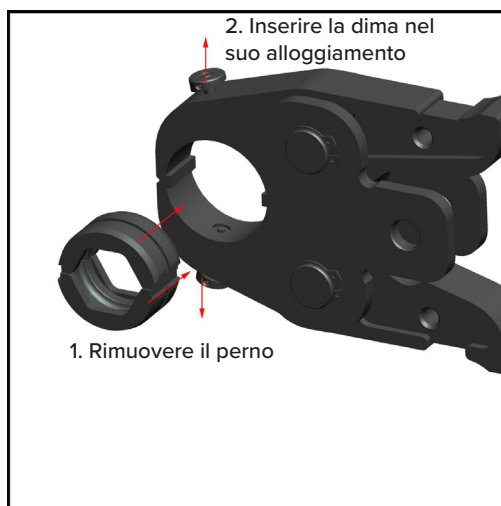

MANUTENZIONE

⚠ WARNING **AVVERTIMENTO**

Attrezzature danneggiate possono causare seri infortuni personali. Non utilizzare mai attrezzature danneggiate. In presenza di rumori non normali o vibrazioni, correggere il problema prima incominciare a lavorare.

- 1. Prima di ogni utilizzo:** ispezionare le condizioni generali dell'utensile. Cercare eventuali viti allentate o disallineamenti delle parti mobili o delle cerniere, verificare la presenza di parti rotte, o di qualsiasi altra condizione che possa influenzare la sicurezza.
- 2. Dopo l'utilizzo:** pulire le superfici esterne con un panno pulito, togliere l'umidità, prevenire la ruggine oliando le superfici metalliche e le dime. Immagazzinare l'utensile in un luogo secco.
- 3.** L'assistenza e riparazione dell'utensile deve essere effettuato solamente da personale qualificato.
- 4.** Per allungare la vita dell'utensile, cambiare l'olio almeno una volta all'anno. Assicurarsi che l'olio sia filtrato con un filtro con rete di 30 micron. Allo stesso tempo evitare che la polvere entri nel serbatoio dell'olio.
- 5.** Dopo un lungo tempo di utilizzo, kit di tenuta potrebbe essere logorato o danneggiato, in caso di perdite si prega di contattare il fabbricante o il distributore per sostituirlo.
- 6.** Se l'utensile non venisse utilizzato per lungo tempo, si prega di assicurarsi che il pistone sia posizionato ad inizio corsa. Pulire l'utensile e ingrassare lo stelo del pistone e gli accessori per evitare la ruggine. Togliere la batteria e metterla nella scatola, immagazzinare il tutto in un luogo secco. Vedi le illustrazioni riportate di seguito:



9.



10.

**RISOLUZIONE DEI PROBLEMI**

ERRORE	ANALISI	SOLUZIONE
A. L'utensile non è operativo	<ol style="list-style-type: none">1. Sporco, contaminanti nell'area della testa.2. la batteria è esaurita.3. Componenti danneggiati o rotti.	<ol style="list-style-type: none">1. Pulire il sistema idraulico.2. Caricare la batteria.3. Inviare l'utensile al produttore o al distributore.
B. Nessuna energia durante l'utilizzo o mancato raggiungimento della potenza desiderata	<ol style="list-style-type: none">1. Mancanza di olio.2. Sporco o contaminanti nella vaschetta dell'olio.3. Perdita interna.	<ol style="list-style-type: none">1. Riempire con olio.2. Inviare l'utensile al produttore o al distributore.3. Inviare l'utensile al produttore o al distributore.
C. Crimpatura non "stretta".	<ol style="list-style-type: none">1. Non si raggiunge la forza richiesta.2. Errore nelle ganasce.	<ol style="list-style-type: none">1. Riferirsi al punto B.2. Inviare l'utensile al produttore o al distributore.
D. Si creano parecchi graffi	<ol style="list-style-type: none">3. Errore nella dima	<ol style="list-style-type: none">1. Inviare l'utensile al produttore o al distributore.
E. Perdita nella testa o al pistone	<ol style="list-style-type: none">1. Kit di tenuta logoro.	<ol style="list-style-type: none">1. Inviare l'utensile al produttore o al distributore.
F. Il motore funziona ma non da potenza in uscita	<ol style="list-style-type: none">1. Finito l'olio.2. Presenza di aria nell'impianto pneumatico.3. Olio Freddo.	<ol style="list-style-type: none">1. riempire con olio.2. Inviare l'utensile al produttore o al distributore.3. Utilizzare l'utensile tra i -20°C e i 40°C.





GARANZIA

La garanzia è quella d'uso delle case costruttrici. Sono esclusi i difetti derivanti da imperizia, cattiva installazione, sovraccarichi e simili. La nostra garanzia si limita alla riparazione o al cambio dei pezzi riconosciuti difettosi, purchè ritornati franco nostro domicilio.

Ferrari S.r.l. dichiara che i prodotti nel presente manuale sono da intendersi ad esclusivo uso professionale e destinati a soggetti in possesso della professionalità richiesta per il tipo di prodotto, con espressa esclusione dei consumatori. La buona rispondenza dei materiali agli usi espressamente indicati e condizionata alla corretta installazione oltre che al corretto dimensionamento ed utilizzo degli accessori previsto dalle norme. Le illustrazioni, le foto, le misure e quant'altro indicato non sono impegnative, sono puramente indicative e possono variare senza alcun obbligo di preavviso.