

FORI FILTRO

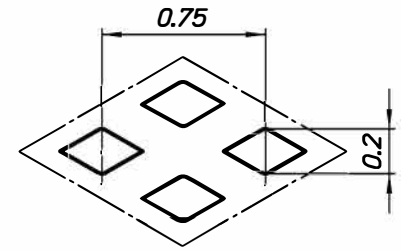
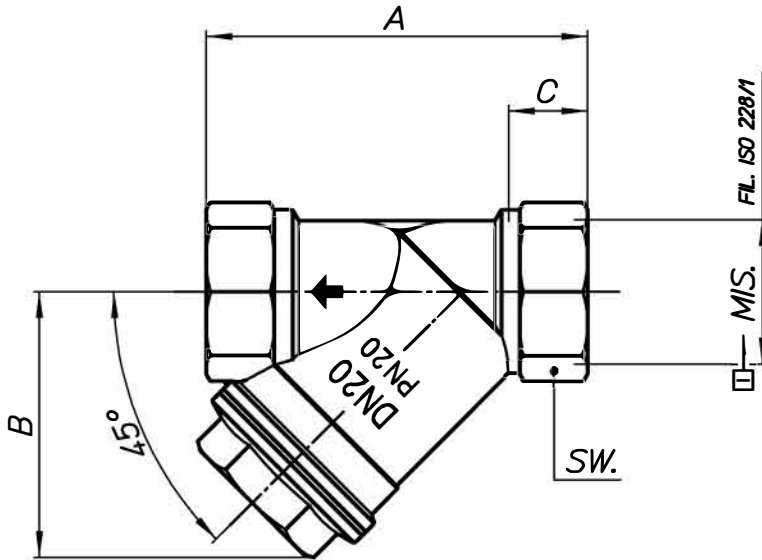

DESTINAZ.: **C.Q.**
DIREZ. TECNICA: **Gobbi Roberto**

SCHEDA TECNICA DELLE CARTUCCE FILTRANTI
LAMIERA MICROSTIRATA ROMBOIDALE INOX AISI 304

Utilizzo a 60°C

CODICE - CODE	MISURA - SIZE	DN	A	B	C	PASSO DEI FORI IN MM	DIMENSIONE FORI IN MICRON	NUMERO DEI FORI PER CM ²	PERCENTUALE VUOTO SU PIENO	SPESSORE LAMIERA	SW	PN = p.s.i.	mc/h KV
GO180S09	2"	50	126	90	22	0.75	200	550	26%	0.25	68	4 = 60	25.37
GO180S08	1 1/2"	40	106	75	21	0.75	200	550	26%	0.25	55	4 = 60	22.28
GO180S07	1 1/4"	32	96	68	20	0.75	200	550	26%	0.25	48	4 = 60	16.00
GO180S06	1"	25	87	60	17	0.75	200	550	26%	0.25	38	4 = 60	11.08
GO180S05	3/4"	20	70	50	13	0.75	200	550	26%	0.25	31	4 = 60	7.86
GO180S04	1/2"	15	58	40	12	0.75	200	550	26%	0.25	25	4 = 60	4.48
GO180S03	3/8"	10	55	40	10	0.75	200	550	26%	0.25	21	4 = 60	3.43

CARATTERISTICHE - FEATURES		NORME DI MONTAGGIO ASSEMBLY SPECS	N°	DESCRIZIONE - DESCRIPTION	N° Pezzi	MATERIALE MATERIAL
DIREZIONE FLUSSO - FLOW DIRECTION	NEL SENSO DELLA FRECCIA		1	CORPO	1	CW 617 N
MANOVRA - OPERATION	/ / /		2	TAPPO	1	CW 617 N
ESTREMITA' - ENDS	FEM./FEM. FIL. ISO 228/1		3	FILTRO	1	AISI 304
DISPOSITIVO BLOCCAGGIO - LOCKING DEVICE	/ / /		4	GUARNIZIONE	1	P.T.F.E.
SIGILLANTE - SEAL	/ / /		5			
LUBRIFICANTE - LUBRICANT	/ / /		6			
LIMITI DI PRESSIONE - PRESSURE LIMITS	VEDI TABELLA	NORME DI PROVA TESTING SPECS	7			
LIMITI DI TEMPERATURA - TEMPERATURE LIMITS	Max. 60°C		8			
IMPIEGHI - SERVICES	PER GAS		9			
NORME DI RIFERIMENTO - SPECIFICATION N°	PED 97/23/CE - Decreto Legislativo 25/02/2000 N°93		10			
			11			
			12			
			13			
			14			
			15			
			16			
			17			
			18			

D		E		F	
A		B		C	
Simb.	Data	N° Modif.	Firma	Approvato	Simb.
Denominazione:	RACCOLTITORE DI IMPURITA' A 'Y' CON FILTRO			Classe del prodotto - Product Class (barrare il quadro relativo)	Contrassegno per Prodotto di sicurezza
	PER GAS (LORO ART.413)			<input type="checkbox"/> 1 <input type="checkbox"/> 2 <input checked="" type="checkbox"/> 3	N° Code Cod. N°: GO180SO-
	Linea:	Series:	Size:	Treatment:	Date: 17-11-95
		Y-STRAINER	VARIE	EGT.001	Scale: //
Questo disegno non puo' essere usato in nessun modo, ne' essere reso noto a terzi, senza previa autorizzazione scritta della ENOLGAS BONQMI S.P.A.				Salvo diverse indicazioni le tolleranze si intendono ± 0,5 mm	
This drawing must not be used in any manner unless prior written authority is received from ENOLGAS BONQMI S.P.A.				Unless otherwise specified tolerances ± 0,5 mm	
				Approved:	Sostituisce il: 0.9135-A
				Approvato:	Sostituito da:
					A3